

Pasquín

Pequeñas historias de arquitectura

#0

REVISTA PASQUÍN
EDICIÓN #8 2020-01
TALLER DE HISTORIA DE ARQUITECTURA

REDACCIÓN

MARIANA GIL FLÓREZ
VALENTINA CARBONÓ LÓPEZ
SAMUEL DAVID MADRID ESPINOSA
LUISA FERNANDA MARTÍNEZ TAMAYO
BRAYAN SANTIAGO CIRO USME

ILUSTRACIÓN

MANUELA ÁLVAREZ URIBE
MARIANA GIL FLÓREZ
MARIA DEL MAR CALLE OCAMPO
JUAN PABLO ESPEJO CARDENAS
THOMAS HINCAPIÉ VELÁSQUEZ
ALEJANDRO VASCO PUERTA
JUAN PABLO ZAPATA AGUDELO
SAMUEL VILLA FRANCO
ANDRÉS CASTRILLÓN MONTOYA
JEFERSON ANDRÉS RAMÍREZ RAMÍREZ
DANIEL PÉREZ MEDINA
SEBASTIAN PAREDES PÉREZ
CARLOS MARIO JIMÉNEZ LUNA
BRAYAN SANTIAGO CIRO URSME
VALERIA SALAZAR ARANGO
SEBASTIÁN MENA MATURANA
JUAN SEBASTIÁN VALENCIA VILLA
MIGUEL ÁNGEL FERNÁNDEZ BRITO
SANTIAGO LONDOÑO PÉREZ

DIAGRAMACIÓN Y EDICIÓN

MARIANA GIL FLÓREZ

ASISTENTE

EST XIMENA LÓPEZ HERRERA

TUTORÍA

JUAN MIGUEL GÓMEZ DURÁN (PANRRIS)

INTRODUCCIÓN

Para los siguientes capítulos, se expondrán dos realidades de la historia, dos tiempos diferentes, donde el tema principal será la vivienda colectiva, analizando en cada momento las dinámicas de vida, su tipo de población, las ideologías políticas a la que estaban ligadas, las relaciones urbanas y sociales, con el fin de entender cuales fueron esos aspectos determinantes para el desarrollo de esa arquitectura. La profundización sobre este tema de la vivienda se realiza también para llegar a una crítica, una postura sobre varias incógnitas que nos ha dejado este tema a través del tiempo: ¿Realmente esa era la solución a la vivienda? ¿Los resultados de esos experimentos habitacionales eran los esperados? ¿Se diseñó pensando en la dignidad humana? Arquitecto, ¿Entendiste la indirecta?

Se inicia entonces con la lectura crítica del libro “Vivienda Racional”, del arquitecto Carlo Aymonino, que fue una de las ponencias en el congreso de la Ciam celebrado en Frankfurt, en 1929, donde se planteaba una crítica a la vivienda mínima “existenzminimum”, siendo Friedrich Engels uno de los personajes que plantea el rediseño del problema de la vivienda, ya que no era un tema de solo el alojamiento de un obrero, sino de entender una ciudad, en toda su extensión.

La segunda, fue la investigación de un barrio ubicado en la ciudad de Medellín, llamado los Libertadores, que para el día de hoy tiene el nombre de San Joaquín. Se hacen aproximaciones al sector desde tres miradas: urbana, arquitectónica, y una desde las ecologías sociales. En lo urbano, se analizó la concepción de los diferentes trazados urbanos y las estrategias de agrupación que se fueron adoptando a través del proceso de diseño; se resalta la concepción de un gran parque central, un lugar de encuentro de los habitantes, un elemento que logró conformar comunidad. Los antejardines, “envinados” con una capa de naturaleza, árboles gruesos, vecinos charlando, riendo y compartiendo, anécdotas que aún tienen eco y que rebotan a través del pasar del tiempo.

Se concluye entonces, con las dos realidades, las dos visiones, donde ciertos personajes, en épocas y lugares diferentes, materializan cada uno sus propias realidades, de una u otra manera, obteniendo resultados muy diferentes en los dos casos. A partir de ahora, las nuevas posturas que se deben adoptar sobre el problema de la vivienda deberían estar encaminadas en lograr esa dignificación humana, esa libertad del ser, donde lo arquitectónico, lo urbano y lo social, se fusionan en uno solo, otorgando experiencias únicas para ese personaje, una persona o una familia.

SERÁ DECISIÓN TUYA COMO ABORDAR ESTA PROBLEMÁTICA.

CONTENIDO



CAPÍTULO 1

LIBERTAD Y BIENESTAR NO CABEN ENTRE LAS MANOS.....#5

- ¿BIENESTAR DESPOJADO?.....#6-7
- ¿EN DIRECCIÓN DEL BIENESTAR?.....#8-9
- ¿ES ESTO LIBERTAD?.....#10-11
- ALGUNOS AUTORES DE LA VIVIENDA SOCIAL....#12-13

CAPÍTULO 2

MATERIALIZANDO LA LIBERTAD BARRIO SAN JOAQUÍN.....#14

- INFLUENCIA DEL PERIODO MODERNO.....#16-19
- CONTEXTUALIZACIÓN.....#19-27
- ECOLOGÍAS URBANAS.....#28-33
- TENSIÓN EN ALTURA.....#34-36

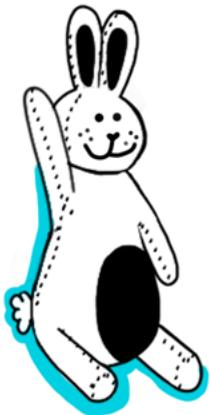

LIBERTAD Y BIENESTAR NO CABEN ENTRE LAS MANOS

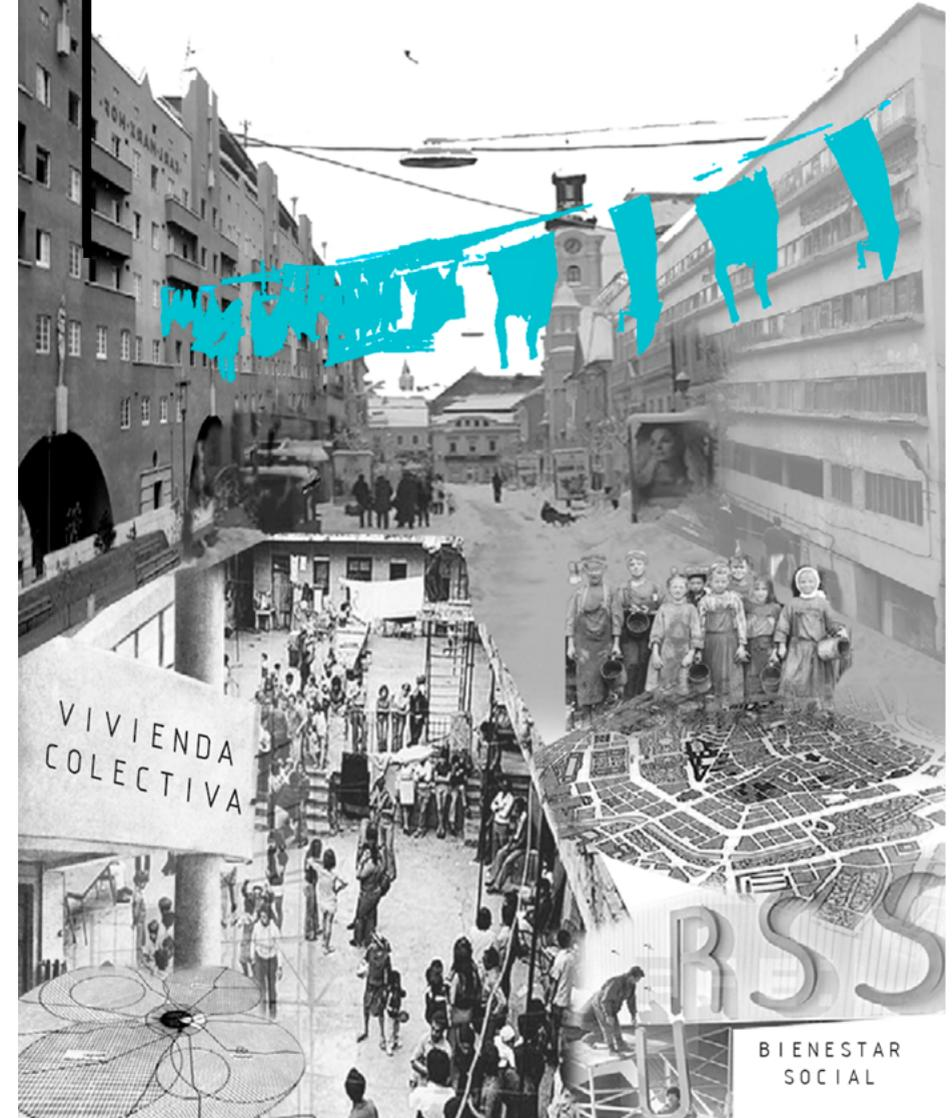

¿BIENESTAR DESPOJADO?

"YA NO SERÁ TODO COMO ANTES. EL KARL-MARX HOF NO HA SIDO DEMOLIDO, ES VERDAD, LO HAN CONSERVADO. PERO NUESTRA FE EN EL PARTIDO... ESA SI SE HA DERRUMBADO"

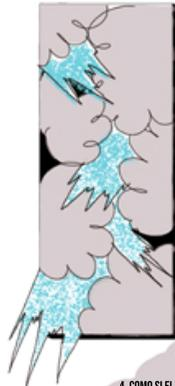
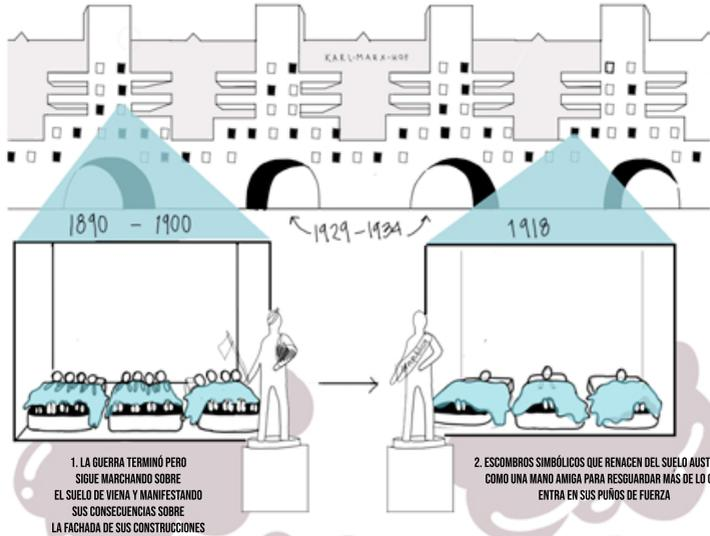

6. EN LA HISTORIA DE LA ARQUITECTURA MODERNA HAY UNA HUELLA BORROSA MARCADA POR LOS PIES DE UNA COMUNIDAD OBRERA QUE RESISTE CON EL PESO DE LA POLÍTICA EN LOS HOMBROS

5. DEBILITAN LA MISMA PARA PAGAR LOS MISMOS MUROS QUE LOS ASFIXIA



3. DONDE CUERPOS FURTIVOS SE FILTRAN A DORMIR TAN JUNTOS QUE NO HAY ESPACIO PARA EL DESCANSO

4. COMO SI EL MÉRITO DE LA DIGNIDAD PARTIERA DEL TRABAJO Y NO DE LA VIDA

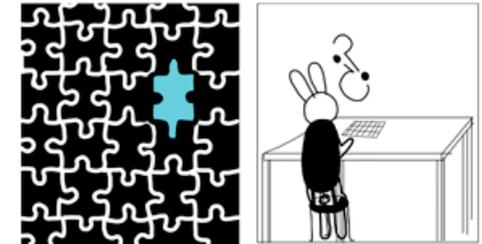
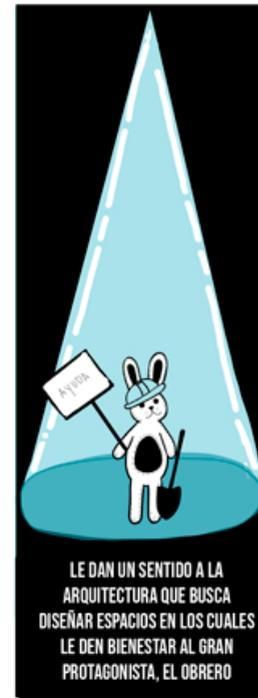

SIN EMBARGO, LA ARQUITECTURA NO ES LA ÚNICA EN BÚSQUEDA DE RESPUESTAS PORQUE EL MISMO OBRERO VIVE TODA LA VIDA TRATANDO DE CONSEGUIR LA LIBERTAD QUE TANTO ANHELA PERCIBIR EN SU VIDA, QUE SE VUELVE ESA GRAN PIEZA PARA ARMAR EL ROMPECABEZAS DEL SER.



PASANDO TODA MI VIDA FRENTE A UNA MÁQUINA DENTRO DE UNA RUTINA ABRUMADORA, NUNCA ELEGÍ COMO VIVIR, SIENTO QUE FUI PUESTO EN ESTE TABLERO COMO SI FUERA UNA FICHA DE AJEDREZ



¿EN DIRECCIÓN DEL BIENESTAR?

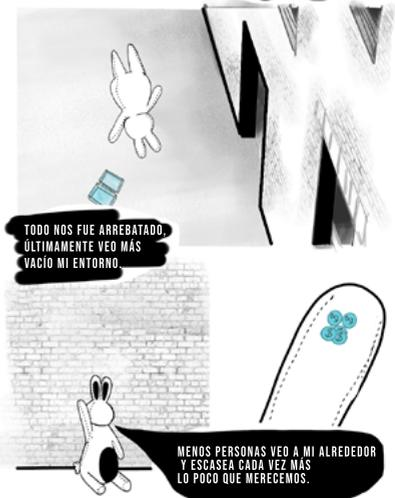
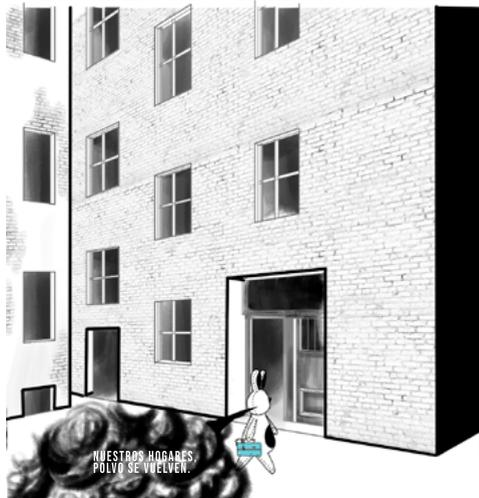

DEVASTADA SE ENCUENTRA LA GRAN CAPITAL ALEMANA, HUMILLADA Y TOTALMENTE DESAHUCIADA. BERLÍN; UNA DE LAS CIUDADES MÁS AFECTADAS POR LA PRIMERA GUERRA MUNDIAL, QUEDA TOTALMENTE DESTRUIDA Y SIN ORDEN URBANÍSTICO ESTABLECIDO; SE ENCUENTRA EN EL CAMINO DE UNA GRAN RECONSTRUCCIÓN LA CUAL PUEDE LLEVARLA A LA TOTAL GLORIA ARREBATADA POR LA GUERRA Y SIMPLEMENTE LLEGAR AL MOMENTO VENGANZA. SIN EMBARGO, ¿QUÉ ES UNA CIUDAD SIN PERSONAS? ¿SIN EDIFICIOS? ¿SIN ECONOMÍA?

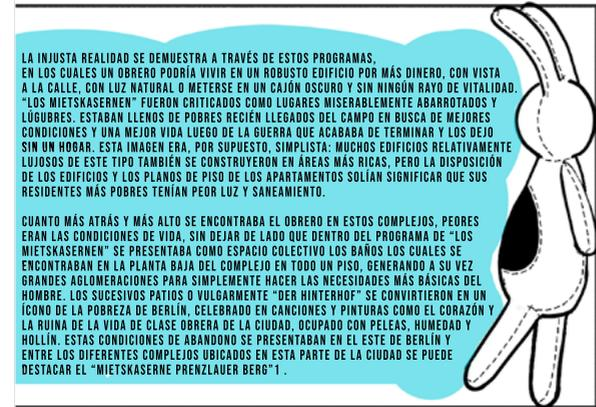
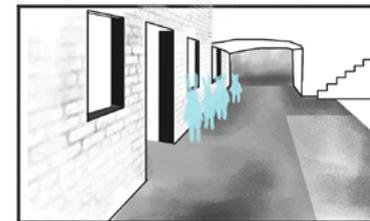

¿ES ESTO LIBERTAD?



TODOS LOS DÍAS LA BURGUESÍA SE ENRIQUECÍA MÁS Y MÁS Y EN CAMBIO EL PROLETARIADO SIN NINGÚN PAN EN SUS MANOS. ESTO TIENE QUE CAMBIAR Y ¿CUAL ES LA SOLUCIÓN?



MARCHANDO VOY, EN LUCHA DE MIS DERECHOS. ¡SOMOS EL PROLETARIADO! Y NUNCA HEMOS SIDO TRATADOS COMO LO MERECEMOS. ¡DERECHOS!



¡LIBERTAD!
ES MOMENTO DE LUCHAR POR NUESTRA LIBERTAD, POR NUESTRO BIENESTAR, POR NUESTRA DIGNIDAD. SOMOS IGUAL A ELLOS, SOMOS PERSONAS QUERRIENDO SOBREVIVIR Y LUCHAMOS CADA DÍA POR ELLO.

GRANDES PANCARTAS AGOBIAN LA MIRADA DE LA BURGUESÍA, GRITOS Y MULTITUDES INUNDAN LA GRAN PLAZA ROJA DE LA PATRIA, LA MADRE PATRIA RUSIA. EL PUEBLO ALZA LA VOZ, ES EL MOMENTO DE RECLAMAR POR LOS DERECHOS DEL OBRERO, POR MEJORES CONDICIONES DEL PAÍS

EL POBRE OBRERO TAN OPRIMIDO, LLENO DE HAMBRE, CANSADO DE TODA LA VIOLENCIA

LAS GUERRAS ACABABA CON LO POCO QUE RECIBIA EL PUEBLO Y EL OBRERO TENIA QUE TRABAJAR PARA RECUPERAR EL PÉSIMO SISTEMA FINANCIERO QUE LLEVABA EN ESE ENTONCES RUSIA

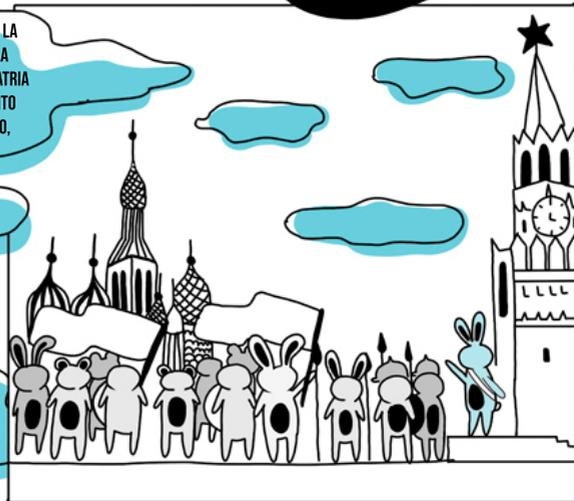

LA GRAN UNIÓN SOVIÉTICA CARACTERIZADA POR LA GRAN BÚSQUDA DE DAR TODO POR IGUAL A TODOS Y ESO SE REFIERE, A DARLE LA MISMA CALIDAD DE VIDA A TODOS LOS OBREROS DE LA ÉPOCA Y AHÍ NACE "NARKOMFIN" UN PROTOTIPO DE VIVIENDA QUE LE DARÍA A LA CLASE OBRERA "UNA CASA COMPLETA DONDE LA FAMILIA OBRERA PUEDA VIVIR"



SE TRATABA DE UN INTENTO DE LLEVAR EL COMUNISMO AL CORAZÓN DE LA VIDA DOMÉSTICA COMPARTIENDO NO SÓLO VIVIENDA, SINO QUE EN ALGUNOS CASOS TAMBIÉN LOS DORMITORIOS SI ERA NECESARIO, IGUALMENTE ERA UN MOMENTO DONDE POR FIN SE DIGNIFICABA LA VIVIENDA DEL OBRERO Y NO ERA TAN MOLESTO "COMPARTIR" DEBIDO A LA IDEOLOGÍA IMPUESTA COMO LA GRAN SOLUCIÓN A LOS PROBLEMAS DE LA ÉPOCA.

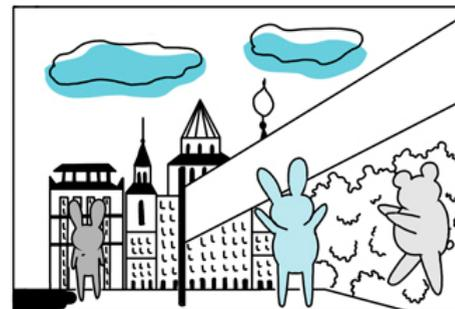
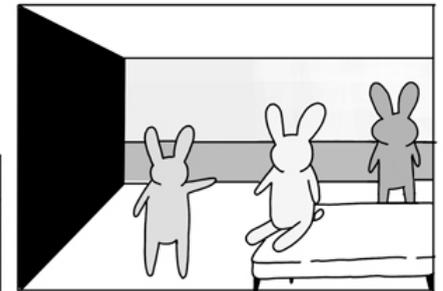
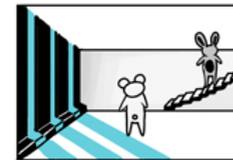

PERO ESTA SOLUCIÓN YA NO FUNCIONABA COMO ESTABA PROYECTADA Y SE TUVO QUE BUSCAR OTRAS ALTERNATIVAS PARA SEGUIR INTENTANDO CAMBIAR ESA DEPLORABLE SITUACIÓN DE HABITABILIDAD DEL OBRERO. SE ESTABLECE UNA PEQUEÑA ESTRATEGIA LLAMADA "PLAN REGULADOR DE MOSCÚ", LA CUAL ESTABLECÍA UNA ORGANIZACIÓN DONDE SE CENTRABA EN GENERAR ÁREAS ESPECÍFICAS PARA LOS DETERMINADOS USOS DE LA CIUDAD Y SUS CORRESPONDIENTES EQUIPAMIENTOS PONIENDO COMO PUNTO CENTRAL LA INDUSTRIA Y EN SUS ALREDEDORES LOS LUGARES QUE SERIA DESTINADOS PARA LA VIVIENDA OBRERA LA CUAL POR FIN TENDRÍA ESPACIOS COLECTIVOS CON EL OBJETIVO DE QUE EL OBRERO TENGA ACCESO AL DEPORTE Y AL OCIO. BUSCABA TENER OBREROS SANOS Y MÁS TRANQUILOS PARA ASÍ LOGRAR LA LABOR QUE SE LE ENCARGABA.

ALGUNOS AUTORES DE ESTA PEQUEÑA HISTORIA

¿BIENESTAR DESPOJADO?



KARL EHN (1884-1956)

ARQUITECTO ESTABLECIDO EN VIENA, DISEÑA A PARTIR DE LOS PRINCIPIOS DE LA VANGUARDIA, LOS UTILIZA SIN SU FRÍA ABSTRACCIÓN Y LOS SOMETE A UNA FORMA QUE ESTÁ DE ACUERDO CON SU CONCEPCIÓN DE LA REALIDAD SOCIAL. DISEÑA UNO DE LOS EDIFICIOS MÁS FAMOSO SOBRE VIVIENDA COLECTIVA EN VIENA, "KARL MAX HOF" CONSTRUIDA EN 1930.

FRIEDRICH ENGELS (1820-1895)

FILÓSOFO, SOCIOLOGO, REVOLUCIONARIO, TEÓRICO COMUNISTA ALEMÁN. A TRAVÉS DE SU ENSAYO "CONTRIBUCIÓN AL PROBLEMA DE LA VIVIENDA OBRERA DE LAS GRANDES CIUDADES" PLANTEA DAR SOLUCIÓN AL ALOJAMIENTO OBRERO.



ADOLF LOSS (1870-1933)

EL FAMOSO PLAN ESPACIAL QUE FUE LLEVADO A LA PERFECCIÓN ESPECIALMENTE EN SUS VILLAS, SE EVIDENCIA EN "DIE DOPPELHAUS" DEL WERKBUNDSIEDLUNG. SE BASÓ EN QUE LAS DIFERENTES FUNCIONES DE LA VIDA REQUIEREN DIFERENTES ALTURAS Y PREVEÍAN LA REUBICACIÓN Y EL ENREDO DE LOS NIVELES DE LAS HABITACIONES INDIVIDUALES POR MEDIO DE ESCALERAS (Y RAMPAS).

¿EN DIRECCIÓN AL BIENESTAR?

MARTIN WAGNER (1885-1957)

ARQUITECTO Y URBANISTA, ES CONOCIDO SOBRE TODO POR SU LABOR COMO STADTBAURAT (DIRECTOR DE PLANIFICACIÓN URBANÍSTICA) DE BERLÍN. DISEÑÓ "SIEDLUNG LINDENHOF", FUE UNO DE LOS "SIEDLUNG" MÁS FAMOSOS DE BERLÍN EN LA DÉCADA DE 1920.



BRUNO TAUT (1880-1938)

FUE ARQUITECTO Y PUBLICISTA. LIDERÓ UN MOVIMIENTO QUE ANSIABA ALCANZAR MAYORES GRADOS DE EXPRESIÓN Y LIBERTAD A TRAVÉS DEL ARTE Y LA ARQUITECTURA. DISEÑÓ LA CIUDAD-JARDÍN "GARTENSTADT FALKENBERG", URBANIZACIÓN LA HERRADURA O "HUFSEISSENSIEDLUNG" POR MEDIO DE LLENAR LA NECESIDAD DE SOCIALIZACIÓN, SU INTENCIÓN ERA QUE LOS HABITANTES TUVIERAN CONTACTO CON LA NATURALEZA, AIRE Y SOL, ES CONSIDERADO COMO EL PRIMER INTENTO PARA HUMANIZAR LA VIVIENDA SOCIAL.



¿ES ESTO LIBERTAD?

MOISEI GINZBURG (1892-1946)

ARQUITECTO CONSTRUCTIVISTA RUSO, DISEÑÓ EL EDIFICIO NARKOMFIN, EDIFICIO QUE IMPULSÓ EN GRAN ASPECTO A LA MODERNIDAD DENTRO DE LA ARQUITECTURA SOVIÉTICA. TAMBIÉN PARTICIPÓ EN EL CONCURSO PARA DISEÑAR EL PALACIO DE LOS SÓVIETAS.



VLADÍMIR ILICH ULIÁNOV (1870-1924)

CONOCIDO COMO LENIN, FUE UN POLÍTICO, FILÓSOFO, REVOLUCIONARIO, TEÓRICO POLÍTICO Y COMUNISTA RUSO. LÍDER DEL SECTOR BOLCHEVIQUE DEL PARTIDO OBRERO SOCIALDEMOCRATA DE RUSIA, SE CONVIRTIÓ EN EL PRINCIPAL DIRIGENTE DE LA REVOLUCIÓN DE OCTUBRE DE 1917.



MIES VAN DER ROHE (1886-1969)

UNO DE LOS MAESTROS MÁS IMPORTANTES DE LA ARQUITECTURA MODERNA Y CON TODA PROBABILIDAD EL MÁXIMO EXPONENTE DEL SIGLO XX EN LA CONSTRUCCIÓN DE ACERO Y VIDRIO. MIES, PARTICIPÓ EN UNA PROPUESTA DE CASA EN LA EXPOSICIÓN DE WEISSENHOF SIEDLUNG; INVITÓ A LOS ARQUITECTOS MODERNOS MÁS ILUSTRES DE EUROPA A PARTICIPAR.



LE CORBUSIER (1887-1965)

ES UNO DE LOS RENOVADORES DE LA ARQUITECTURA MODERNA, UN AGITADOR CULTURAL. CON SUS ESCRITOS SE GANÓ UNA MERECEDA FAMA DE "POLEMISTA" Y APORTÓ UN VERDADERO CAUDAL DE IDEAS INNOVADORAS QUE HAN HECHO QUE SU OBRA INFLUYA DECISIVAMENTE EN LA ARQUITECTURA POSTERIOR. EN 1921 PUBLICÓ UN ARTÍCULO EN EL QUE EXPONÍA UN CONCEPTO TOTALMENTE NUEVO DE VIVIENDA PARA GUARDAR CONCORDANCIA CON SU TIEMPO, LA CASA DEBÍA SER UNA "MÁQUINA PARA VIVIR" Y HOMOLOGARSE AL RESTO DE BIENES QUE CONFIGURAN LA SOCIEDAD TECNOLÓGICA.



MATERIALIZANDO LA LIBERTAD BARRIO SAN JOAQUÍN

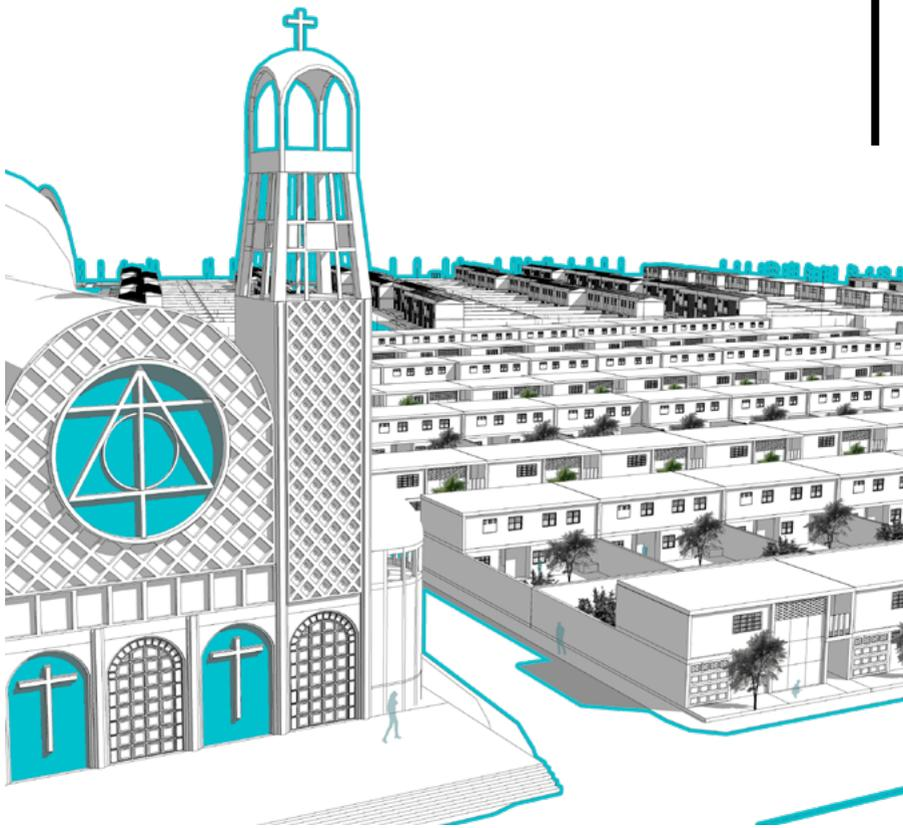

El crecimiento y la consolidación de las ciudades, ligada al desarrollo y los procesos de tecnificación del hombre impone un desafío para la calidad de vida, donde el desarrollo de un individuo está ligado a su contexto y la evolución de su entorno al desarrollo del mismo. Ambos se definen, se moldean y se estructuran. Este concepto es el punto de partida y acompaña el desarrollo de la vivienda a nivel mundial en el período moderno.

La creación de dispositivos formales en serie para la vivienda surge como respuesta a la tecnificación, al contexto de ciudad y a los modos de vida. Es la familia el núcleo, garantizar su óptimo desarrollo es un gesto a favor de la vida y una proyección hacia el futuro. "Una mirada atenta a la estructura formal de los primeros proyectos residenciales en serie (como el barrio Los Libertadores en Medellín) induce a pensar sobre la intención espacial de afianzar el concepto de lo privado, de lo íntimo, y conlleva a la pregunta de ¿por qué unas viviendas económicas construidas en esa época tienen un carácter introvertido, volcadas hacia un patio jardín y con muy poco contacto con el afuera?"

El barrio San Joaquín se localiza en la comuna 11, en la zona centro-occidental de Medellín.

INFLUENCIA DEL PERIODO MODERNO EUROPEO EN EL PLANTEAMIENTO DEL CONCURSO DE VIVIENDA PARA EMPLEADOS.

Desarrollado por la firma Obregón & Valenzuela y apalancado por el ICT (Instituto de Crédito Territorial) y se propone un modelo densificador de casas unifamiliares agrupadas en hilera y con jardín propio destinadas a familias numerosas.



DESARROLLO DE VIVIENDAS EN HILERA

“La forma residencial ideal, en cuanto es la más natural, es la casa baja unifamiliar. E sta garantiza a la familia la paz doméstica y una vida íntima, lo que en una época fuertemente colectivista tiene una importancia particular.” Ernst May.

Vivienda colectiva e industria han ido de la mano desde tiempos del Falansterio, como preocupación social de los empleadores con sus empleados. Pero es la crisis del proceso de industrialización la que permite su desarrollo. En Europa las ciudades se expandieron rápidamente y sin control, a causa de las migraciones campesinas en busca de la vida urbana que ofrecía mejores posibilidades. Esto condujo a la creación de zonas de ciudad con viviendas en condiciones precarias que se convirtieron en focos de epidemias. Esa crisis presenta como solución el desarrollo de la planificación y la creación de aparatos de gobierno para satisfacer las necesidades residenciales de la clase obrera generando una tríada entre Estado, planificación y vivienda en serie.

En nuestro medio la historia es similar, aunque guardadas las proporciones, el fenómeno se presenta a mediados del siglo XX, fecha de consolidación de la industria en Colombia.

El proceso de industrialización había trastocado todos los órdenes sociales, incluyendo la familia. Se necesitaba dar solución a la manera como se habita de acuerdo a los nuevos modos de vida. Ya lo había planteado Le Corbusier a mediados de los veinte: “Estudiar la casa para el hombre corriente, llano, es recuperar las bases humanas, la escala humana, la necesidad tipo, la función tipo, la emoción tipo”

Los arquitectos locales a la hora de plantear el proyecto “los Libertadores” en Medellín, se influenciaron por la élite de la cultura arquitectónica moderna en soluciones como la de Stuttgart (Alemania); tomando como asuntos fundamentales: técnica y modos de vida. Le Corbusier fue uno de los personajes más influyentes entre los jóvenes arquitectos en Colombia en los años cuarenta, así lo reconoce Hugo Mondragón de manera crítica a los planteamientos de la historiografía arquitectónica colombiana acerca de la “importación” de la arquitectura moderna en nuestro país. “El mayor y casi único contenido de esa importación lo constituyeron las ideas racionalistas, en especial las de Le Corbusier, quien a través de sus publicaciones habría influido considerablemente en la cultura arquitectónica colombiana de finales de los años cuarenta” Hugo Mondragón.

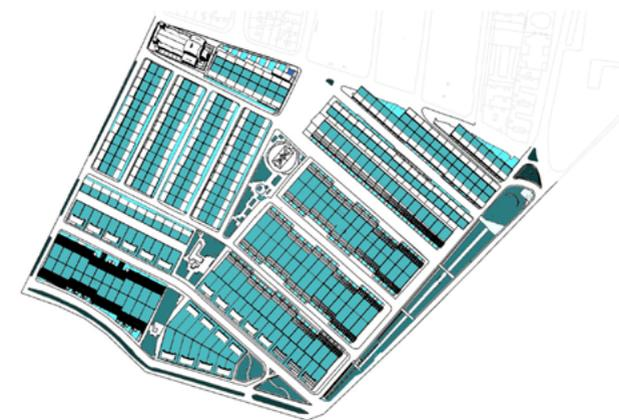

JARDÍN ANTEJARDÍN ESPACIO PÚBLICO

Las casas de Le Corbusier, en Stuttgart se amoldaban a lo que aquí se pretendía hacer con el empleado a través del concurso del ICT, la resolución de una vivienda para clase media alta. Una primera coincidencia con la casa unifamiliar de Le Corbusier en Stuttgart es la similitud en el tamaño de la misma: los 11,25 m de su longitud se aproxima a los 11,50 m que planteaba en el concurso del ICT. Es posible pensar que cuando las bases del concurso exigían la resolución de la vivienda en predios de 11,50 m de frente, se haya tenido como referente la casa unifamiliar de Le Corbusier en Weissenhof, pueden ser entendidas como la búsqueda que tenían los arquitectos locales de las relaciones que debía tener las casas en las plantas. Por ejemplo, se nota cómo, aunque existen ciertas similitudes, las dos plantas están orientadas de manera contraria.

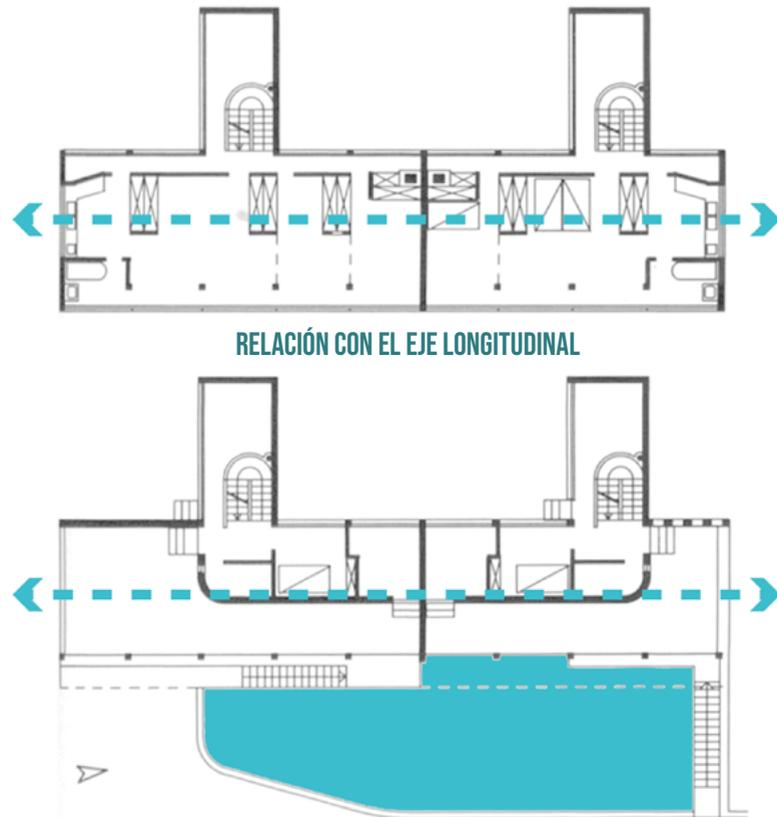

RELACIÓN CON EL EJE LONGITUDINAL

Le Corbusier estructura su relación espacial en el eje longitudinal de la planta teniendo como su principal fachada el lado transversal, mientras que en O&V se invierte, y la casa se abre en su eje longitudinal. Hay pues, en esta operación una demostración que si bien los arquitectos colombianos se basaban en experiencias ya dadas, surgían elementos o consideraciones propias de acuerdo a la búsqueda específica.

Pensar que los arquitectos locales recurrieron a las enseñanzas adquiridas en una intervención que, como la Weissenhof, intentaban resolver la situación de cómo construir y cómo vivir, es viable en tanto dos décadas más tarde en nuestro país se estaban haciendo los mismos cuestionamientos para resolver la vivienda del empleado.

La importancia del jardín.

El jardín es lo más íntimo de la vivienda, la intimidad de la familia se encuentra resguardada por él. No es nueva la noción de intimidad relacionada con la vida en torno a un jardín en la vivienda moderna; se asocia a un elemento que proporciona paz y tranquilidad.

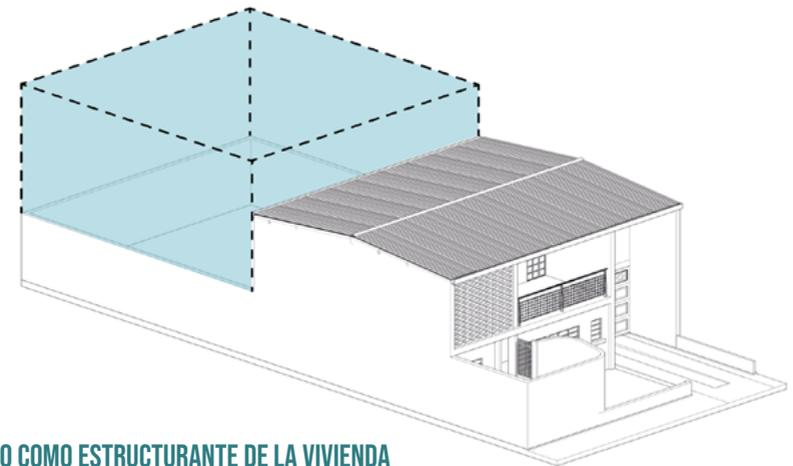

PATIO COMO ESTRUCTURANTE DE LA VIVIENDA

CONTEXTUALIZACIÓN

En un pequeño barrio, conocido como Los libertadores, donde las matriarcas despertaban antes del cantar del gallo y con la primera campanada de la iglesia, se destinaban a cumplir con su deber religioso. Un deber que adquirieron no solo el día que dieron el Sí en el altar, sino que lo poseen desde que se perdonó del pecado original a una tierna edad.

Destinadas a cumplir con su obligación como buenas esposas y madres de familias, se dirigen a encender la hornilla y preparar los primeros alimentos del día para sus queridos esposos que trae el pan a su remesa. Como ritual matutino, se dirigen con prisa a realizar su rutina de aseo, donde se enjabonaban y luego se perfumaban, para que sus maridos no las vean en sus fachas, y colocándose una hermosa matilla para asistir a la casa de Dios.

Llegaban casi a ciegas por la predominancia de las sombras a su cocina, donde con el tenue calor del fuego yacen sus pequeñas gallinas que duermen mientras resguardan del frío a sus polluelos. Con gran avidez hacen el desayuno y despachan a sus maridos, los despiden con un beso y parte con apuro a la cita diaria con Dios.

Viajaban a la capilla de la prestigiosa Universidad Pontificia Bolivariana, caminaban y cruzaban la circular primera y segunda llenas de polvo. Se encomendaban al altísimo, pedían perdón por sus pecados y el de sus familias, oraban por sus amigas y sus matrimonios, rezaban el rosario, escuchaban la eucaristía y así como llegaron se retiraban, para terminar sus muchos quehaceres.

Más que rutinario fue un ritual por años, hasta que el Sacerdote Jorge Gómez, decidió llevar a cabo un sueño, construir una parroquia en aquel barrio de la moderna Medellín y atraer sus feligreses más alejados hasta aquí. Su deseo: una catedral monumental. Y la pregunta fue ¿Cómo hacerlo? Lo que llevo al sacerdote a convocar a toda su pequeña comunidad y que contribuyeran para materializar su sueño, dando a luz al Bazar de San Joaquín.

Con la donación de un terreno por el Instituto de Crédito Territorial y por medio de la recaudación de los fondos por parte de todos los feligreses de la manera que pudieran (lo que incluía donar gallinas y sus pocos pero valiosos pesos) la visión de la catedral se convirtió en una realidad. Esta hazaña logró materializarse cuando un Mayor del ejército de apellido Jaramillo, distinguido entre la comunidad, trajo a los presos de la cárcel La Ladera para que vaciaran las cúpulas de la nueva iglesia.

Fue en un sueño del sacerdote donde la sagrada virgen le dictó el nombre de la nueva parroquia, San Joaquín, y dejando atrás el nombre Los Libertadores como había sido llamada durante años.

Sin embargo, el tiempo no perdona y no es estático. Con el transcurrir de los años el barrio se transformó, fue desprendiéndose de su pasado, dando paso al nuevo barrio y abrazando su nuevo nombre.

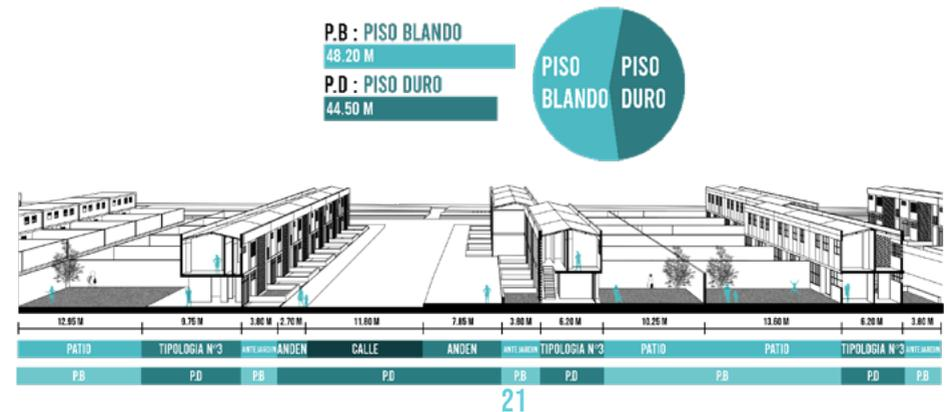
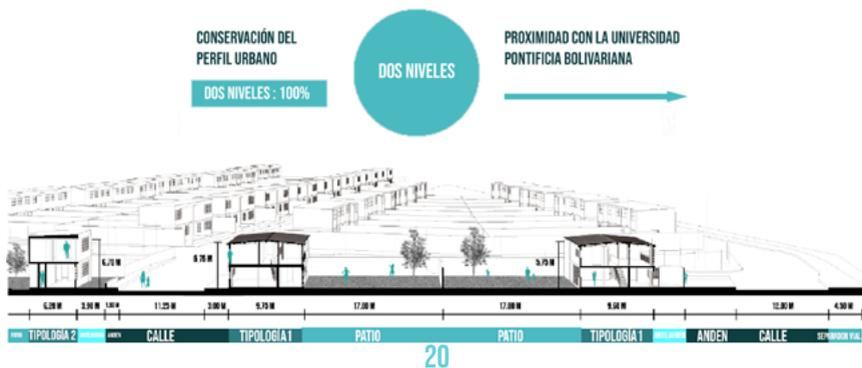

TIPOLOGÍA

#1



FACHADA

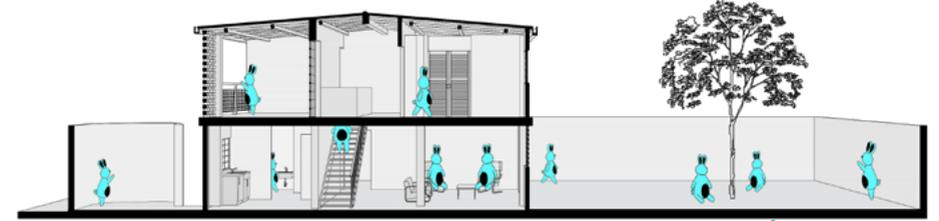

SECCIÓN LONGITUDINAL

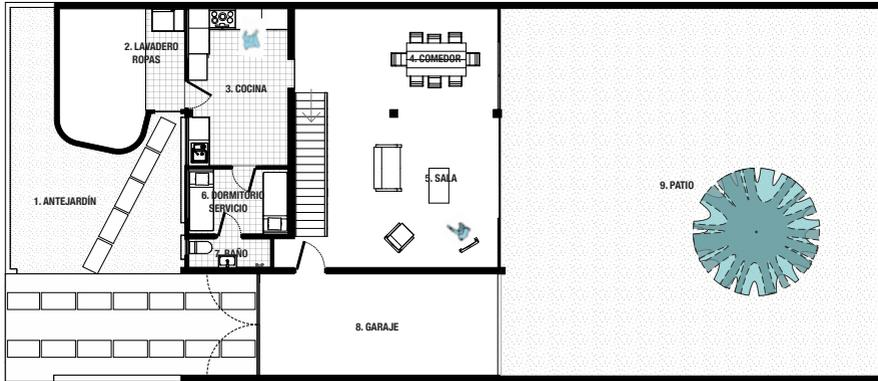

PLANTA PRIMER NIVEL

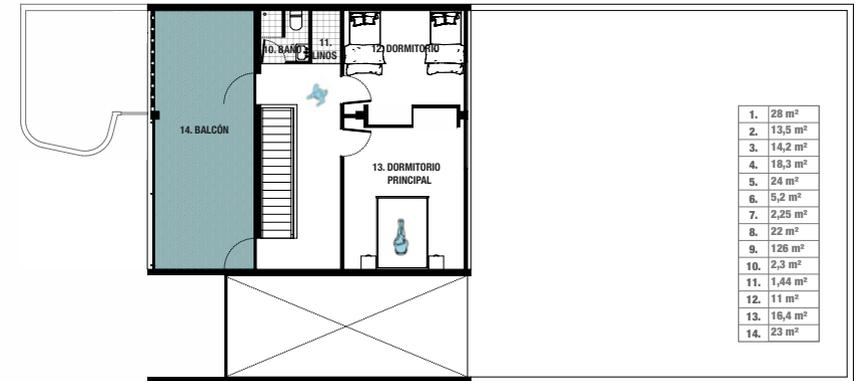

PLANTA SEGUNDO NIVEL

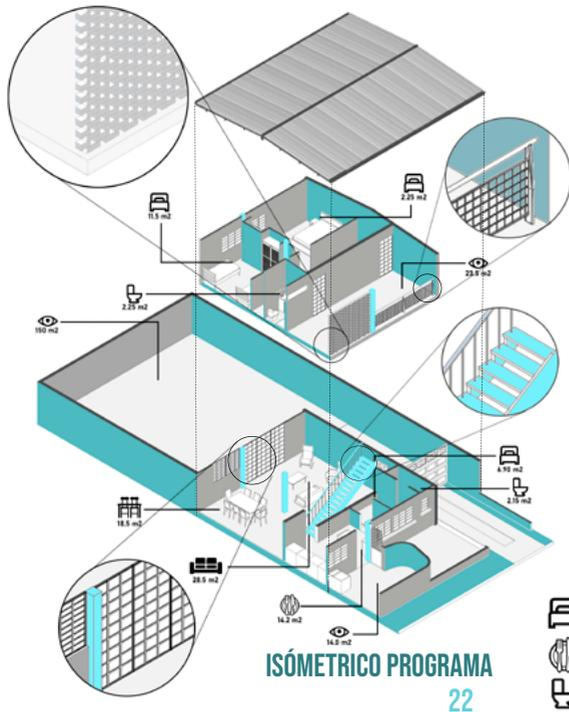

ISÓMETRICO PROGRAMA

22

-  ZONA DE DESCANSO.
-  ZONA COMEDOR.
-  ZONA DE COCINA.
-  ZONA RELACIONADA AL EXTERIOR.
-  ZONA DE BAÑO.
-  ZONA SOCIAL.

El barrio San Joaquín, nos brinda esa casa donde lo más importante son esos patios masivos, donde las familias ya no tienen excusa para no pasar juntos.

La predominancia de un patio trasero, haciendo que las habitaciones se reúnan en el segundo nivel de la vivienda, permitiendo que los espacios de privacidad, permitan que todo el ámbito social se integre y crean un macroambiente netamente social.

- 1. TEJA COBUJA
- 2. LISTONES
- 3. CABIO O ALFARDA
- 4. CANALETA
- 5. SOPORTE CANALETA
- 6. VIGA AÉREA
- 7. COLUMNA
- 8. MURO CALADO
- 9. ACABADO PISO
- 10. MORTERO NIVELACIÓN
- 11. PLACA ENTREPISO
- 12. MURO LADRILLO
- 13. VIGA DINTEL
- 14. REJA METÁLICA
- 15. VENTANA FIJA
- 16. LAGRIMAL
- 17. MURO ANTEPECHO
- 18. ACABADO PISO
- 19. MORTERO NIVELACIÓN
- 20. PLACA CONTRAPISO
- 21. DADO - PEDESTAL
- 22. VIGA AMARRE
- 23. FILTROGRANULAR
- 24. ZAPATA
- 25. SOLADO
- 26. NIVEL DESPLANTE
- 27. MURO LADRILLO
- 28. ANDÉN

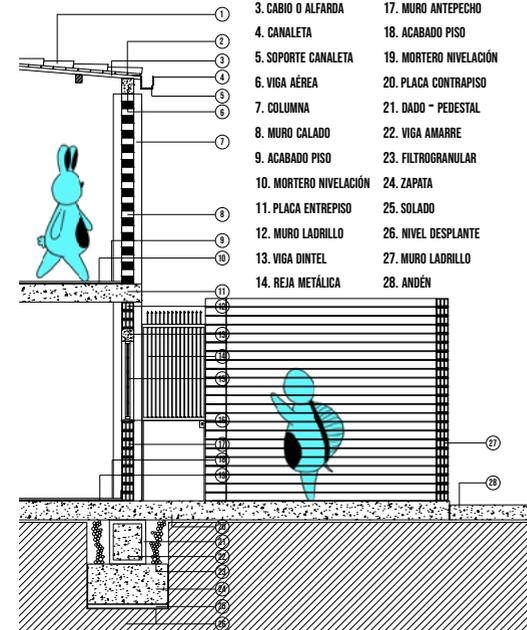

CORTE POR FACHADA

23



Esto se acompaña por los materiales, son elementos que los habitantes podían encontrar adecuándolos a sus bolsillos y que sabían como manipular.

La modulación permitió la optimización del rendimiento de los materiales. Utilizados para el lenguaje de la fachada, el concreto y el ladrillo a la vista dando una mirada tanto doméstica como obrera, que mantiene este equilibrio dentro del barrio.

TIPOLOGÍA #2



FACHADA

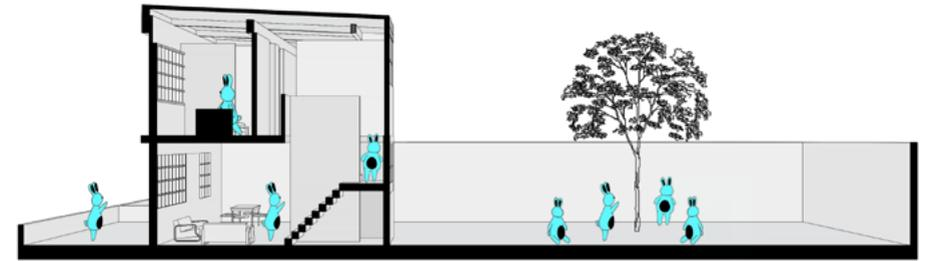

SECCIÓN LONGITUDINAL

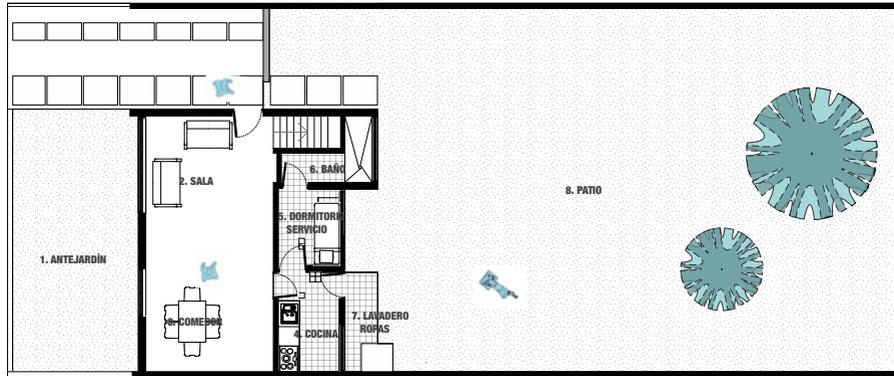

PLANTA PRIMER NIVEL

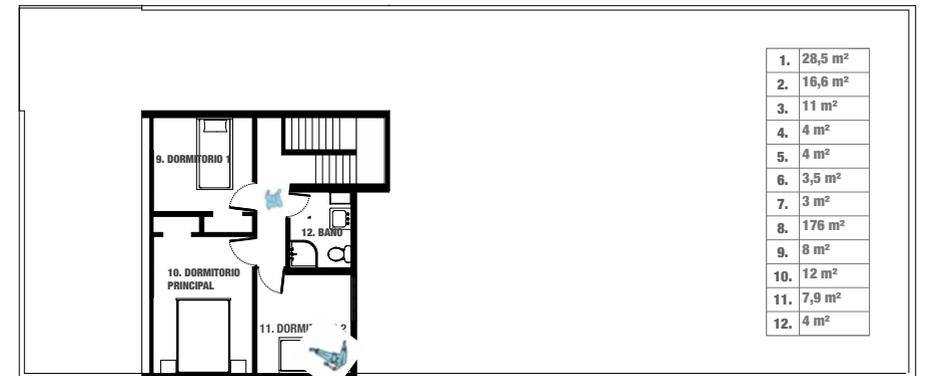

PLANTA SEGUNDO NIVEL

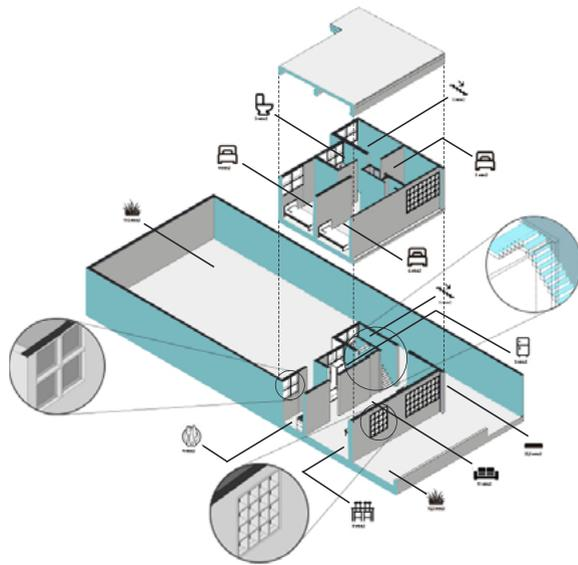

ISOMÉTRICO PROGRAMA

Las viviendas se ven marcadas por las distintas actividades que se desarrollan dentro de las mismas. Las familias en la época de fundación del barrio desarrollaban su vida de forma tan diferente a lo que es ahora; esto se nota en la jerarquía de las tipologías. Los patios son estructurantes fundamentales de las casas, ya que sus habitantes redujeron fuertemente el salir y acompañar a sus hijos a los parques a jugar o conversar con sus amigos después del colegio.

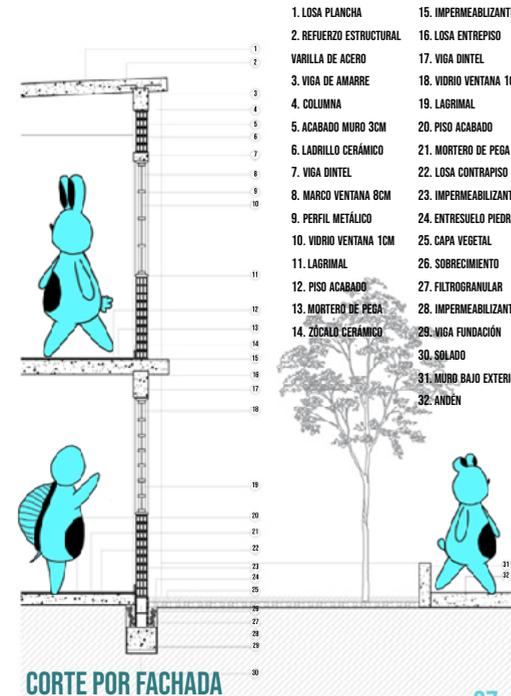

CORTE POR FACHADA

En un contexto latinoamericano, lo primordial para una persona de la época, era poseer un vivienda que tuviera grandes dimensiones, ya que casa grande y auto eran símbolo de éxito. Estas tipologías guardan ese mismo lenguaje de su construcción pero sus pocos cambios logran hacer que las experiencias sean distintas entre tipologías.



FACHADA

Así es como las pieles, que crean esa sutil división difusa entre lo privado, público y semipúblico; son horadadas para que la luz y las sombras se abran paso dentro de estos lúgubres corredores de circulación semipública que acompañado con sus terrazas y balcones se crean una estética armónica a los fundadores del barrio.

Las cocinas eran los espacios con menor influencia social, por eso sus espacios eran un tanto reservados, ya que para la época en la que nació el barrio; las cocinas eran solo para las mujeres.

TIPOLOGÍA #3

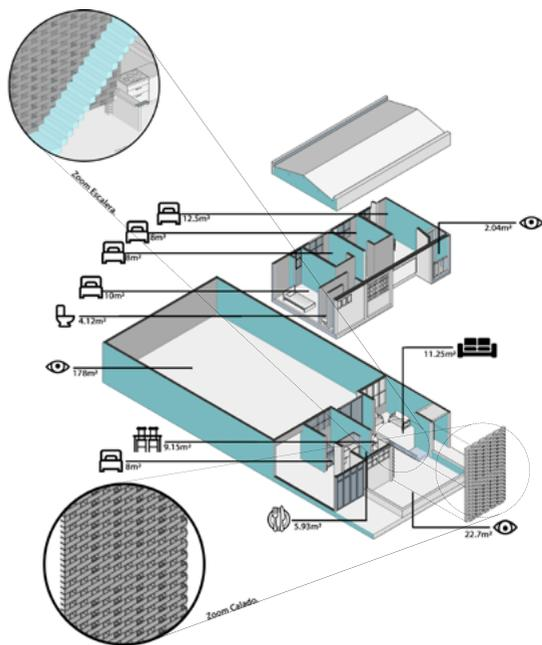

ISOMÉTRICO PROGRAMA

- ZONA DE DESCANSO.
- ZONA COMEDOR.
- ZONA DE COCINA.
- ZONA RELACIONADA AL EXTERIOR.
- ZONA DE BAÑO.
- ZONA SOCIAL.

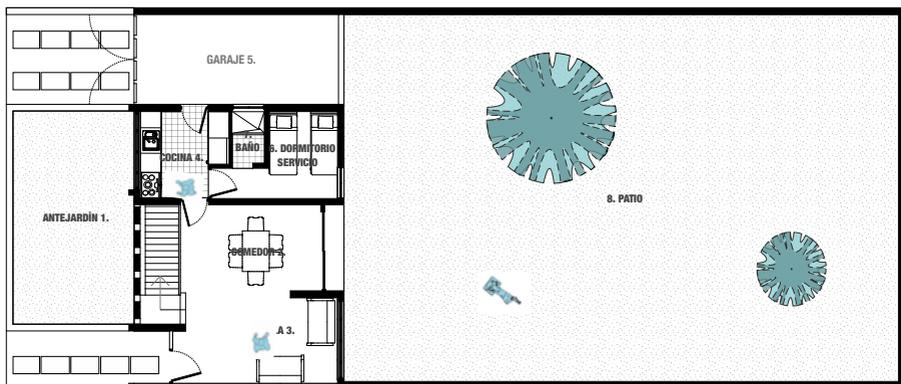

24

PLANTA PRIMER NIVEL

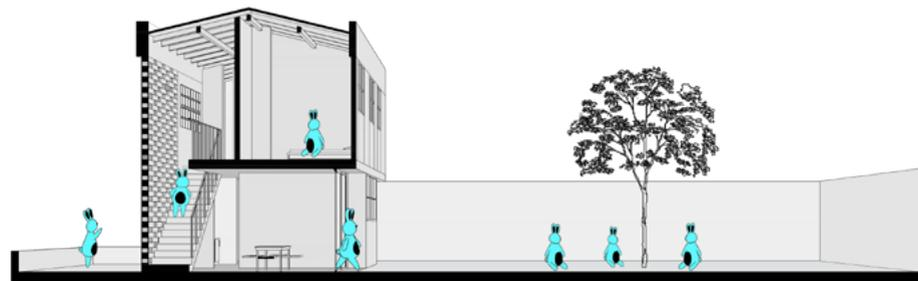

SECCIÓN LONGITUDINAL

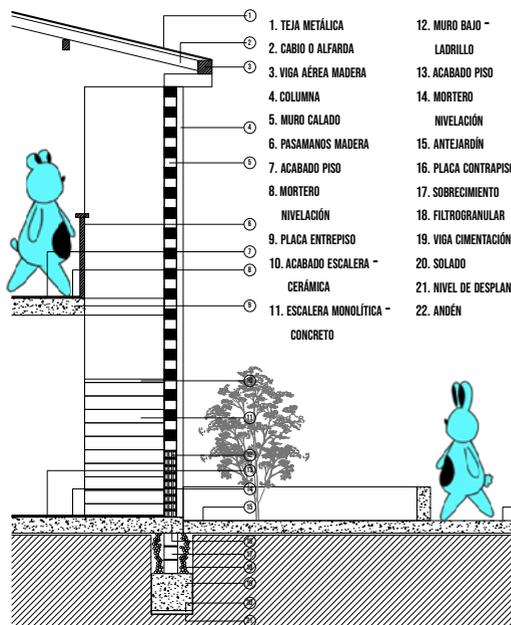

Esta división mencionada, se evidencia con la difusión que se quería alcanzar, donde todo lo que era privado estaba escondido del ojo público, pero no se quitaba esa oportunidad de que el habitante pudiera estar al tanto de lo que ocurría fuera de su ambiente de privacidad. Todo esto fue posible con la rigurosidad técnica de la modulación de los materiales, empleando en ella muros calados o ventanales con vistas definidas.



CORTE POR FACHADA

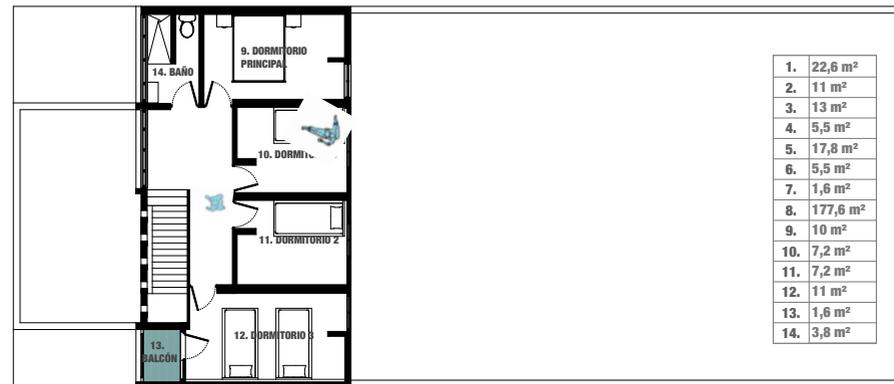

25

PLANTA SEGUNDO NIVEL

1.	22,6 m ²
2.	11 m ²
3.	13 m ²
4.	5,5 m ²
5.	17,8 m ²
6.	5,5 m ²
7.	1,6 m ²
8.	177,6 m ²
9.	10 m ²
10.	7,2 m ²
11.	7,2 m ²
12.	11 m ²
13.	1,6 m ²
14.	3,8 m ²

ECOLOGÍAS URBANAS

Estos fundadores que con tanto esfuerzo concibieron el barrio, continúan habitándolo, paseando por sus parques mientras pasa el tiempo, con los años estos fueron reducidos a algunas manzanas, puesto que la favorecedora ubicación para ciertas personas, como estudiantes de la UPB y trabajadores solteros provocó su desplazamiento. Todos estos traslados hicieron que se creara una diversidad de usuarios dentro del San Joaquín. Ya vemos que los trabajadores envejecieron, ampliaron sus familias y esos hijos, continuaron su expiación demográfica hasta el día de hoy.

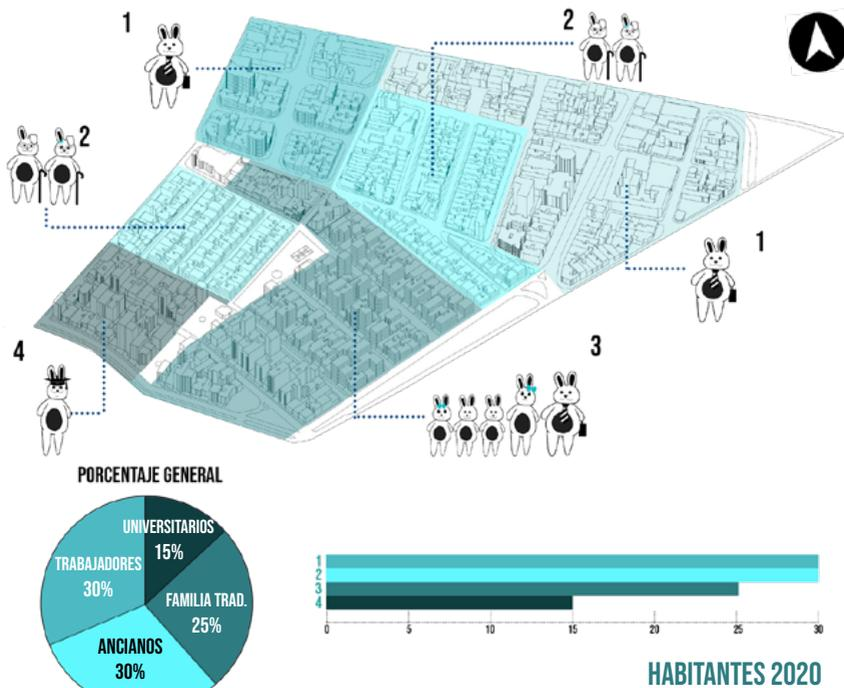

Ahora la mayoría de los habitantes, son definidos por el equipamiento cercano al barrio; la Universidad Pontificia Bolivariana, la cual es un gran atractivo para que los estudiantes vivan allí. El barrio es uno de los más centrados de Medellín lo cual hace que las personas quieran habitarlo por la cercanía que tiene a todo.

Sus 3 parques se conectan y logran darle al barrio dinámicas sociales donde los habitantes se integran.



PARQUE SAN JOAQUÍN

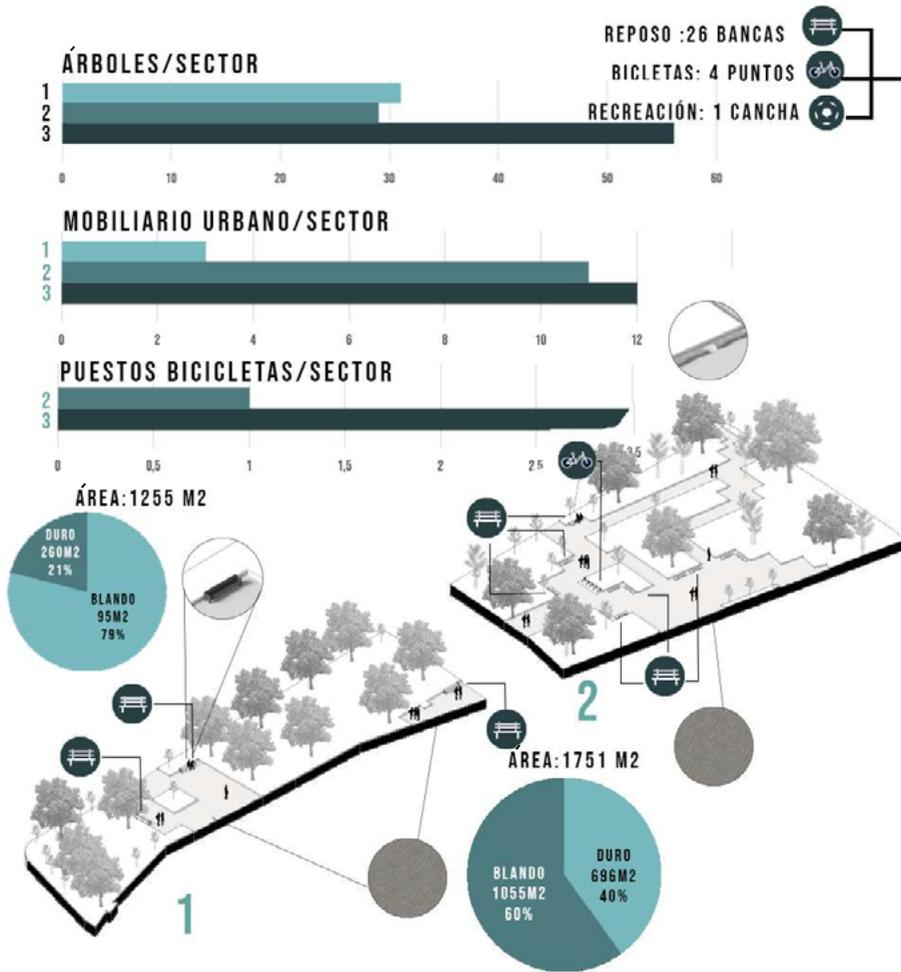

Los habitantes del barrio suelen pasar por el parque realizando actividades cotidianas como pasear las mascotas, hablar con los vecinos, salir a caminar, entre otras, que no dejan de verse con el pasar del tiempo. Todo está en constante cambio en el barrio San Joaquín pero cada habitante que llega al barrio, se siente protagonista.

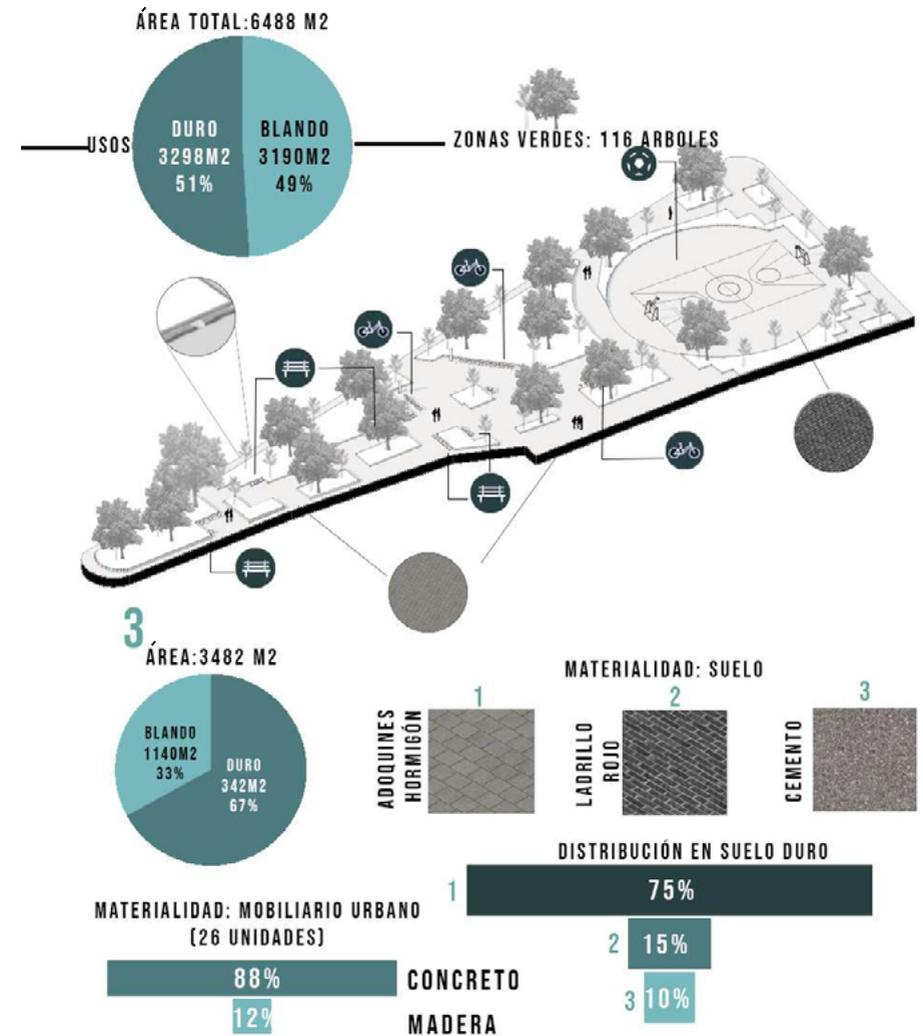

El parque cuenta con una gran cantidad de arborización, la cual le da a los habitantes una sensación de calidez y seguridad. Los espacios públicos se han ido conformando a partir de suelo duro para que los habitantes puedan desplazarse en bicicleta. El barrio es pensado en un principio para darle prioridad al peatón y no es algo que haya cambiado con el pasar del tiempo.

COMERCIO Y SERVICIOS AÑO 2020



PREDOMINA EL COMERCIO, PRESENTÁNDOSE UNA GRAN VARIEDAD DE ACTIVIDADES UBICADAS ESTRATÉGICAMENTE POR TODO EL BARRIO.

- TIENDAS
- BARBERÍAS
- RESTAURANTES
- COLCHONERÍAS
- TALLERES
- PAPELERÍAS



LA GRAN MAYORÍA ESTÁN LOCALIZADAS AL INTERIOR DEL BARRIO.

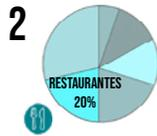

SE ENCUENTRAN MÁS QUE TODO EN LOS BORDES DEL BARRIO.

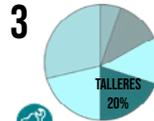

SE ENCUENTRAN TODOS HACIA EL COSTADO NORTE, AL FRENTE DE LA AV. SAN JUAN.

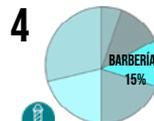

HAY POCA CANTIDAD DE ESTAS PERO DISPERSAS TANTO AL INTERIOR COMO EN LOS BORDES DEL BARRIO.

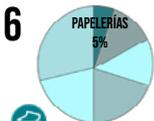

SE HALLAN MENOR CANTIDAD PERO ESTÁN DISUELTAS POR TODO EL SECTOR.

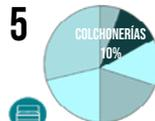

MAYORMENTE HACIA EL COSTADO NORTE DEL BARRIO, DESDE LA CARRERA 69 PASANDO POR LA 65 HASTA LA AV. BOLIVARIANA, ESTANDO UBICADAS POR LAS MANZANAS CERCANAS A LA AV. SAN JUAN.

CANTIDADES

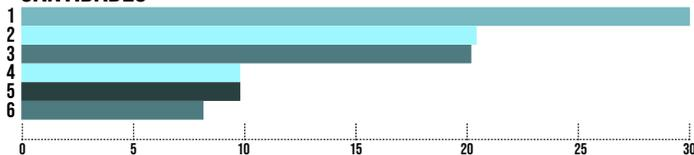

Si bien, los habitantes son la prioridad del barrio, comienzan a protagonizar creando espacios de ingresos dentro del barrio. El zócalo urbano es evidente en la mayor parte del barrio hacia las avenidas principales, predomina el comercio donde el uso mayor es de tiendas de barrio, restaurantes.

Se dispone una relación del comercio y servicios hacia las calles principales, para lograr mayores ingresos y a medida que se recorre el barrio pasa a ser más privado con dinámicas entre sus habitantes que comparten los diversos espacios. Se implementan las ventas en las viviendas, las personas aprovechan los primeros pisos para generar ingresos.

CONFORMACIÓN ZÓCALO URBANO

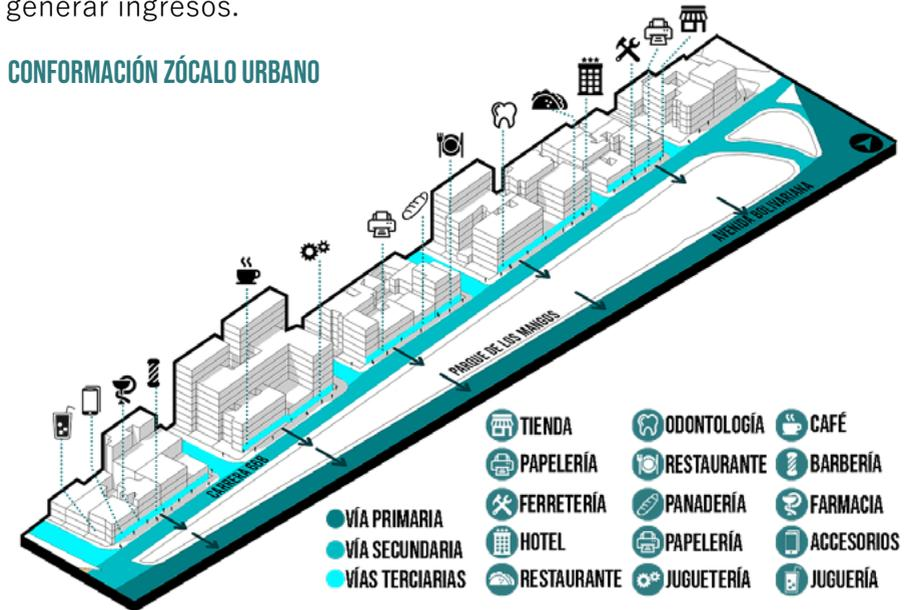

Encontrar un espacio cálido en San Joaquín para sentarse a disfrutar del día no es difícil, las personas aún conservan el sentido de vivir en sociedad, compartiendo historias del barrio, como se construyó la iglesia y demás historias que cada habitante cuenta con orgullo, es el recuerdo más preciado de cómo se inició con un barrio que se convirtió en comunidad.

Cuenta con todo tipo de comercio y servicios, es decir “en el barrio lo tienes todo para sobrevivir.”

TENSIÓN EN ALTURA

Pero el tiempo no se detiene y no perdona lo que se le atraviese a su paso. Así ocurrió con el nuevo San Joaquín que comenzó a transformarse y con el transcurrir de las manecillas del reloj, se fue deshojando su pasado, para darle vida al nuevo barrio.

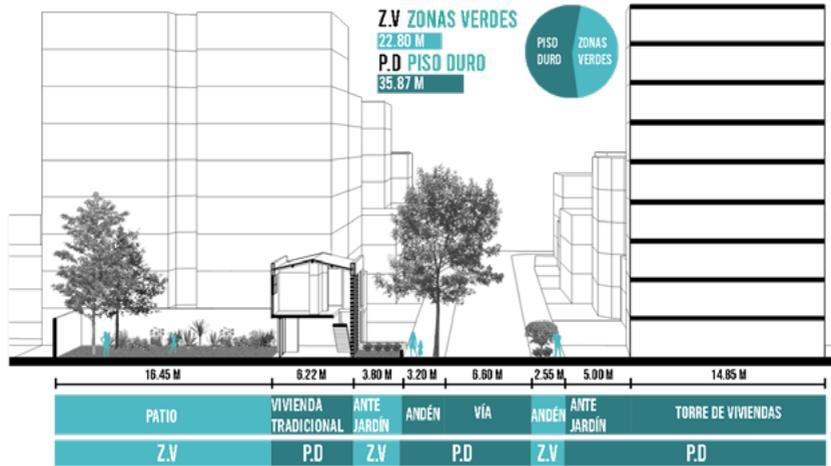

El estadio Los Libertadores, levantó vuelo y se fue, en 1953, a otro lugar. Comenzó a llamarse Atanasio Girardot. Las grandes casas, con patios y enormes salas, que entregaban por sorteo y por la módica cuota de 7 mil pesos de inicial, se fueron reduciendo a pequeños apartamentos. El rápido crecimiento demográfico del barrio influyó que se tomara el crecimiento en altura ya no como una alternativa sino como una necesidad. Fue necesario el buscar la modernidad, pero en el contexto latinoamericano, este avance fue más un borrón de todo el patrimonio cultural y arquitectónico.

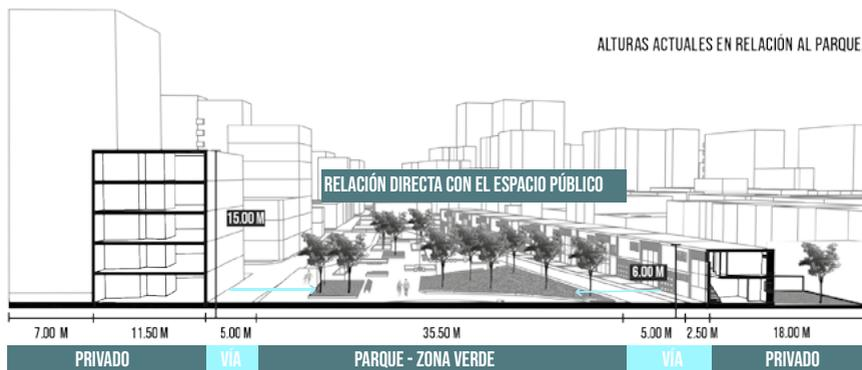

34

DENSIFICACIÓN DEL BARRIO EN ALTURA



CASAS
1 Y 2 PISOS



2
CASAS
3 A 5 PISOS



3
EDIFICIOS
+ DE 6 PISOS



CANTIDAD CONSTRUCCIONES

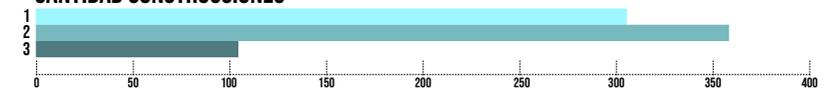

35

El apresurado crecimiento, el aumento de la densidad y la configuración de nuevos modos de vida, transforman la estructura del medio. En san Joaquín, hay tensión, la transformación propone un crecimiento desproporcionado con los principios formales del barrio. Cada vez es más contundente la verticalidad, las edificaciones pioneras están a la sombra de grandes edificios y a la espera de ser sustituidas.

El núcleo central del modelo formal inicial que plantea una vida al rededor del jardín, se desvanece, cada vez hay menos verde, día a día se aísla de la vivienda. La relación de metros cuadrados construidos versus metros cuadrados vendibles es lo importante ahora. No sólo se aprovecha el suelo sino también el aire, las familias cada vez son menos números y en donde vivían 10 ahora viven 200, el jardín ahora se articula con el balcón y su función se redujo a la estética. Pero no todo es malo, este pequeño barrio crece notablemente, invitando a personas de diferentes lugares a habitarlo. Aún se conserva la idea inicial de darle prioridad al peatón, lo que se respeta y se evidencia al recorrer sus amplias calles.

Los antejardines no tienen el mismo uso de antes, los vehículos han tomado el protagonismo de estos, ya los encuentros en el exterior se limitan a los parques y la experiencia en los patios ha cambiado por la presencia de altos edificios que intentan tomar el protagonismo.

TENSIÓN E ILUMINACIÓN EN ALTURA

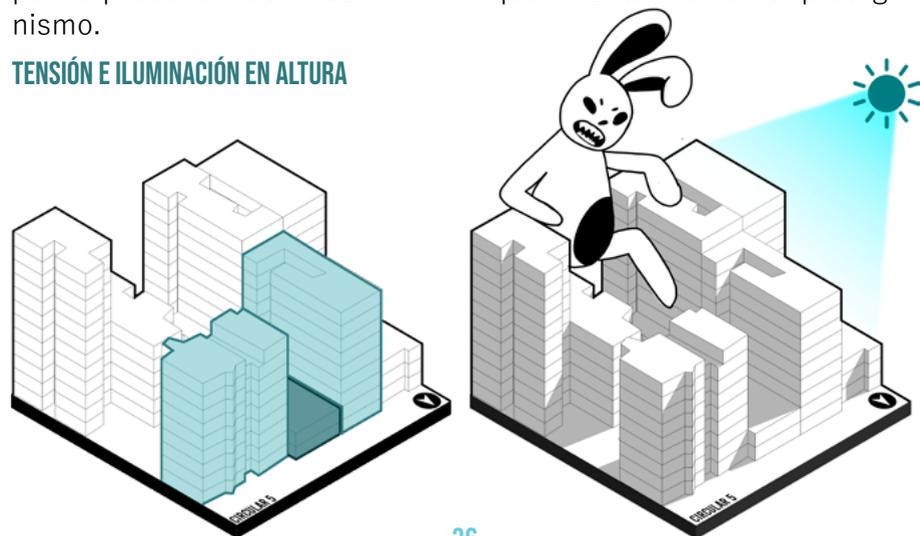



La historia es un objeto de una construcción cuyo lugar no es el tiempo homogéneo y vacío, sino el "tiempo actual" que es llano. Así para Robespierre la antigua Roma era un pasado cargado de "tiempo actual" que él hacía brotar del continuum de la historia. La Revolución Francesa era entendida como una Roma restaurada. La Revolución repetía a la antigua Roma tal como la moda a veces resucita una vestimenta de otros tiempos. La moda tiene el sentido de lo actual, dondequiera que sea que lo actual viva en la selva del pasado. La moda es un salto de tigre al pasado. Pero este salto se produce en un terreno donde manda la clase dominante. El mismo salto, bajo el cielo libre de la historia, es el salto dialéctico en el sentido en que Marx comprendió la Revolución.

Tesis de filosofía de la historia. Walter Benjamin.

Taller de historia V trabaja mediante textos e imágenes, reconstruyendo, redibujando y debatiendo el material historiográfico recopilado; el proyecto es un pasquín que invita a cada estudiante de arquitectura a una revisión crítica de la historia del proyecto de vivienda colectiva en el siglo XX.

En este proceso se hacen diferentes ejercicios, partiendo de lecturas críticas que abren la discusión sobre la arquitectura, desde asuntos políticos, económicos, ambientales, sociales y éticos del proyecto de vivienda colectiva. Dicha construcción de catálogos, que recopilan autores y obras de lecturas, tienen como propósito de configurar una base de datos como herramienta de investigaciones futuras que se alimenta semestre a semestre; seguido del estudio de proyectos mediante la reconstrucción planimétrica, para el ensamble tridimensional de las plantas, secciones y fachadas, que se unen en un solo dibujo para rastrear las decisiones compositivas que, en su momento, el arquitecto o autor tomó como la mejor opción, revelando las inteligencias arquitectónicas del proyecto.

La revisión de la historia nos permitirá liberarnos del prejuicio formalista de una profesión que cada vez pierde más su disciplina, la ilusión revolucionada de este taller de historia es fomentar la cultura arquitectónica entre estudiantes de arquitectura, entendiendo estudiante como el sujeto que está en su construcción mediante el interés por algo, no precisamente un individuo matriculado en una institución.

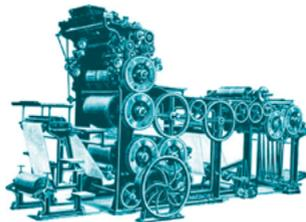

Taller de Historia
#8-01-2020

<https://revistapasquin.wixsite.com/revistapasquin>
revista.pasquinh5@gmail.com
@el_pasquin @panrris